



Unione dei Comuni Lombarda "Unione del Delmona"
Comune di Persico Dosimo
Provincia di Cremona



Piazza Roma, 4 – 26043 Persico Dosimo (CR)

Nuovo PGT adeguato alla L.r. n.31/2014 e s.m.i.
ex art. 13 L.r. 12/2005 s.m.i.

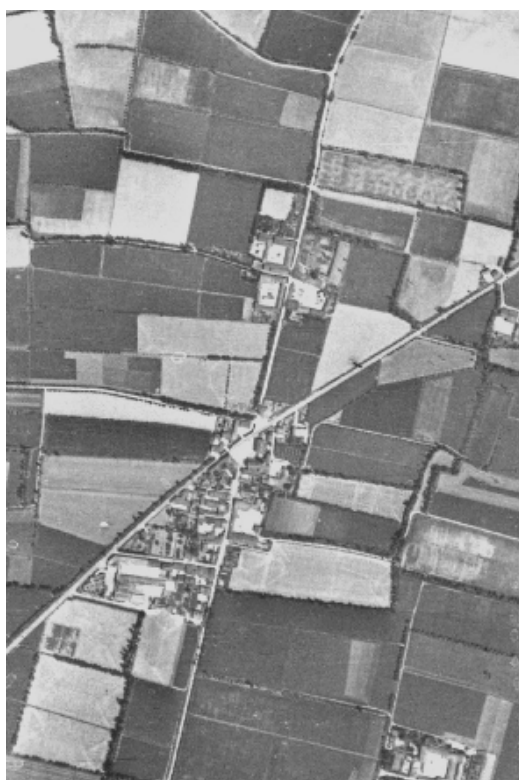

Piano delle Regole

art. 10 L.r. 12/2005 s.m.i.

Allegato 01 Norme

Definizioni Tecniche Uniformi (DTU)
Allegato B alla Dgr 24/10/2018 n. XI/629

Aprile 2026

Persico Dosimo, volo GAI 1954
Fonte: Geoportale Regione Lombardia



Via Santa Caterina, n. 41 - 20025 Legnano (Mi)
T. 0331822348 – M. info@studiososter.it
www.studiososter.it

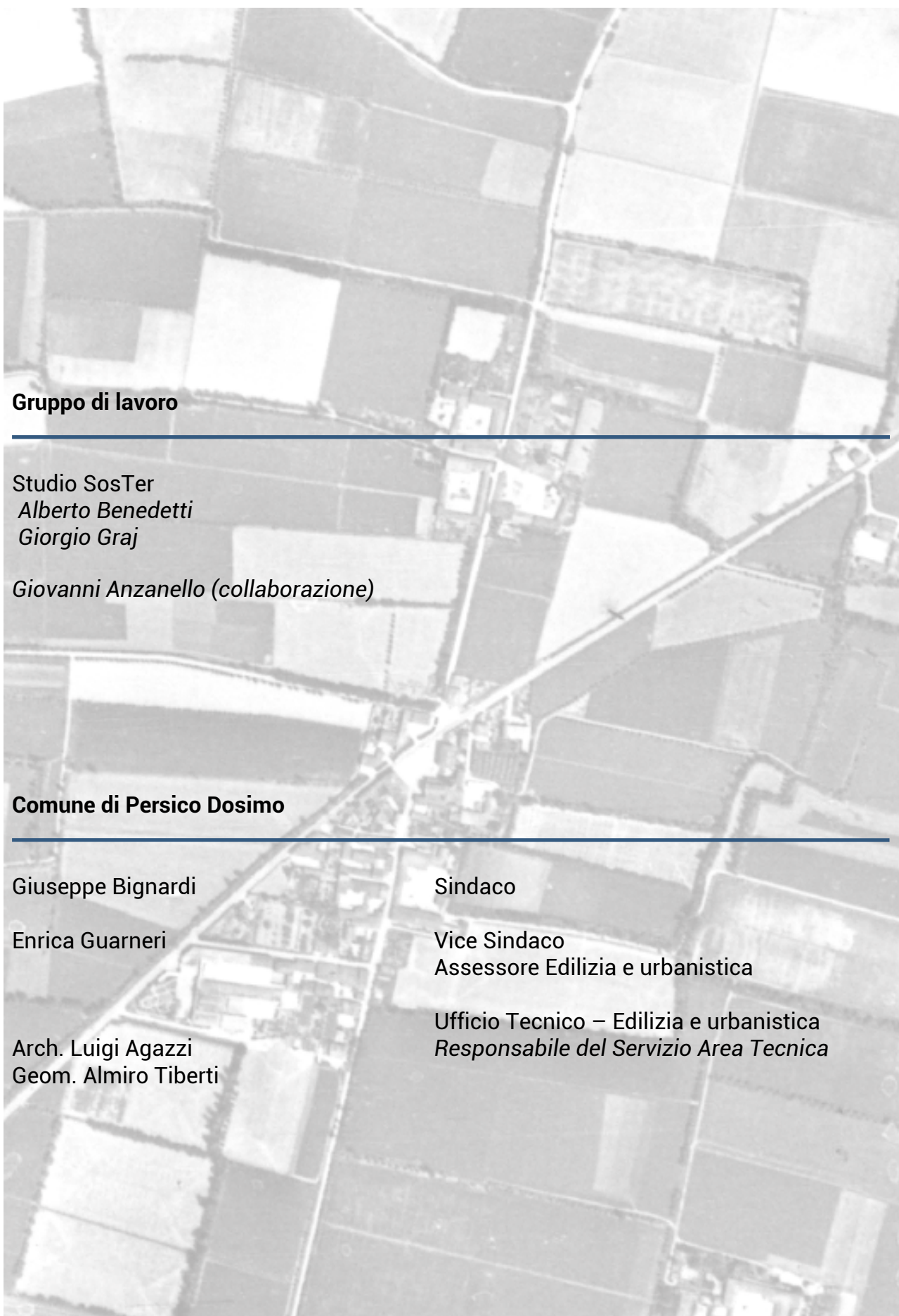

Gruppo di lavoro

Studio SosTer
Alberto Benedetti
Giorgio Graj

Giovanni Anzanello (collaborazione)

Comune di Persico Dosimo

Giuseppe Bignardi

Sindaco

Enrica Guarneri

Vice Sindaco
Assessore Edilizia e urbanistica

Arch. Luigi Agazzi
Geom. Almiro Tiberti

Ufficio Tecnico – Edilizia e urbanistica
Responsabile del Servizio Area Tecnica



Per la definizione n. 15 - Superficie accessoria si intende:

- le cantine poste al piano interrato, seminterrato o al primo piano fuori terra, i vani e locali interrati e seminterrati tutti privi dei requisiti per la permanenza continuativa di persone e i relativi corridoi di servizio, di altezza inferiore o uguale a m 2,60;
- i vani scala, ad esclusione delle scale a giorno, interni alle unità immobiliari computati in proiezione orizzontale, per ciascun livello;
- i sottotetti accessibili e praticabili costituiscono superficie accessoria per la sola porzione con altezza pari o superiore a m 1,50, ad esclusione dei sottotetti che presentino i requisiti richiesti per i locali abitabili che costituiscono superficie utile.

Schema esemplificativo per l'applicazione della definizione n. 27 - Altezza del fronte

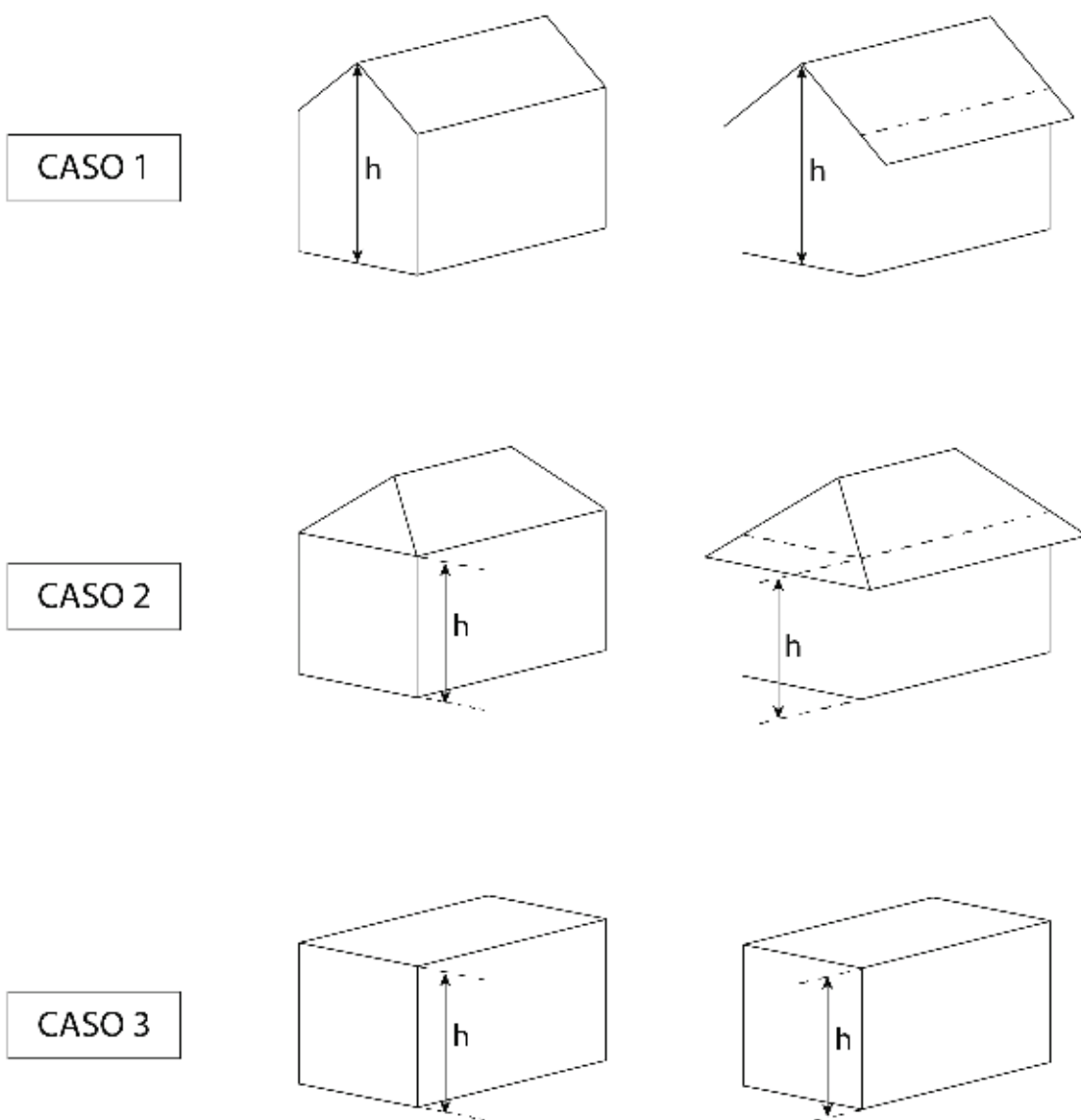



Per quota del terreno posta in aderenza all'edificio prevista dal progetto di cui alla definizione n. 27 - Altezza del fronte si intende: la quota del terreno posta in aderenza all'edificio prevista dal progetto dovrà essere pari alla quota del marciapiede stradale. In mancanza di marciapiede la quota zero teorico è posta a cm.15 sopra la quota della strada antistante. Sulle vie in pendenza l'altezza si misura in corrispondenza del punto medio della facciata. Per gli edifici d'angolo vale il valore medio delle altezze misurabili sulle due vie.

Per la definizione n. 31 – “Volume tecnico” si specifica:

Che i volumi tecnici non dovranno eccedere oltre m. 4 l'altezza del fronte (DTU n. 27). Ai fini del superamento delle barriere architettoniche per gli edifici esistenti, qualora non sia percorribile una soluzione tecnica diversa, il solo vano ascensore non rileva ai fini della determinazione della SCOP (DTU n. 8).

Serie Ordinaria n. 44 - Mercoledì 31 ottobre 2018

ALLEGATO B
DEFINIZIONI TECNICHE UNIFORMI

VOCI	ACRONIMO	DESCRIZIONE	INCIDENZA URBANISTICA	NOTE ESPLICATIVE
1 - Superficie territoriale*	ST	Superficie reale di una porzione di territorio oggetto di intervento di trasformazione urbanistica. Comprende la superficie fondiaria e le aree per dotazioni territoriali ivi comprese quelle esistenti.	SI	
2 - Superficie fondiaria*	SF	Superficie reale di una porzione di territorio destinata all'uso edificatorio. E' costituita dalla superficie territoriale al netto delle aree per dotazioni territoriali ivi comprese quelle esistenti.	SI	
3 - Indice di edificabilità territoriale*	IT	Quantità massima di superficie o di volume edificabile su una determinata superficie territoriale, comprensiva dell'edificato esistente.	SI	Per superficie si intende la superficie lorda.
4 - Indice di edificabilità fondiaria*	IF	Quantità massima di superficie o di volume edificabile su una determinata superficie fondiaria, comprensiva dell'edificato esistente.	SI	Per superficie si intende la superficie lorda.
5 - Carico urbanistico*	CU	Fabbisogno di dotazioni territoriali di un determinato immobile o insediamento in relazione alla sua entità e destinazione d'uso. Costituiscono variazione del carico urbanistico l'aumento o la riduzione di tale fabbisogno conseguenti all'attuazione di interventi urbanistico-edilizi ovvero a mutamenti di destinazione d'uso.	SI	
6 - Dotazioni Territoriali*	DT	Infrastrutture, servizi, attrezzature, spazi pubblici o di uso pubblico e ogni altra opera di urbanizzazione e per la sostenibilità (ambientale, paesaggistica, socio-economica e territoriale) prevista dalla legge o dal piano.	SI	
7 - Sedime		Impronta a terra dell'edificio o del fabbricato, corrispondente alla localizzazione dello stesso sull'area di pertinenza.	NO	
8 - Superficie coperta*	SCOP	Superficie risultante dalla proiezione sul piano orizzontale del profilo esterno perimetrale della costruzione fuori terra, con esclusione degli aggetti e sporti inferiori a 1,50.	SI	Gli sporti superiori a 1,50 m sono da considerarsi nella loro interezza.
9 - Superficie permeabile*	SP	Porzione di superficie territoriale o fondiaria priva di pavimentazione o di altri manufatti permanenti, entro o fuori terra, che impediscano alle acque meteoriche di raggiungere naturalmente la falda acquifera.	SI	
10 - Indice di permeabilità*	IPT/IPF	Rapporto tra la superficie permeabile e la superficie territoriale (indice di permeabilità territoriale) o fondiaria (indice di permeabilità fondiaria).	SI	
11 - Indice di copertura*	IC	Rapporto tra la superficie coperta e la superficie fondiaria.	SI	
12 - Superficie totale*	STOT	Somma delle superfici di tutti i piani fuori terra, seminterrati ed interrati comprese nel profilo perimetrale esterno dell'edificio.	SI	
13 - Superficie lorda*	SL	Somma delle superfici di tutti i piani comprese nel profilo perimetrale esterno dell'edificio escluse le superfici accessorie.	SI	
14 - Superficie utile*	SU	Superficie di pavimento degli spazi di un edificio misurata al netto della superficie accessoria e di murature, pilastri, tramezzi, sgunci e vani di porte e finestre.	SI	
15 - Superficie accessoria*	SA	<p>Superficie di pavimento degli spazi di un edificio aventi carattere di servizio rispetto alla destinazione d'uso della costruzione medesima, misurata al lordo di murature, pilastri, tramezzi, sgunci, vani di porte e finestre.</p> <p>La superficie accessoria ricomprende:</p> <ul style="list-style-type: none"> • i portici e le gallerie pedonali; • i ballatoi, le logge, i balconi e le terrazze; • le tettoie e le pensiline con profondità superiore a m. 1,50; le tettoie e le pensiline aventi profondità uguale o inferiore a m. 1,50 sono escluse dal computo delle superfici accessoria utile e lorda; • le cantine poste al piano interrato, seminterrato o al primo piano fuori terra, e i vani e locali interrati e seminterrati, tutti privi dei requisiti per la permanenza continuativa di persone, e i relativi corridoi di servizio; • i sottotetti accessibili e praticabili per la sola porzione con altezza pari o superiore a m. 1,50, ad esclusione dei sottotetti che presentino i requisiti richiesti per i locali abitabili che costituiscono superficie utile; i sottotetti accessibili e praticabili con altezza inferiore a 1,50 m sono da intendersi esclusi dal computo delle superfici accessorie, utile e lorda; • i vani scala interni alle unità immobiliari computati in proiezione orizzontale, per ciascun livello; • spazi o locali destinati alla sosta, alla manovra e al ricovero degli autoveicoli ad esclusione delle autorimesse che costituiscono attività imprenditoriale; • i corridoi ai piani delle camere per le strutture ricettive alberghiere come definite dalla specifica norma regionale; • i volumi tecnici; • le parti comuni, quali i locali di servizio condominiale in genere, i depositi, gli spazi comuni di collegamento orizzontale, come ballatoi o corridoi. Gli spazi comuni di collegamento verticale quali rampe, montacarichi, scale, ascensori e relativi sbarchi e gli androni condominiali, sono esclusi dal computo delle superfici accessoria utile e lorda. 	SI	Le murature divisorie tra le superfici accessorie e le superfici lorde saranno considerate tali sino alla mezzera del muro comune.

VOCI	ACRONIMO	DESCRIZIONE	INCIDENZA URBANISTICA	NOTE ESPLICATIVE
16 - Superficie complessiva*	SC	Somma della superficie utile e del 60% della superficie accessoria (SC=SU+60% SA).	SI	
17 - Superficie calpestabile*	SCAL	Superficie risultante dalla somma delle superfici utili (SU) e delle superfici accessorie (SA).	SI	Non vanno ovviamente computati due volte murature, pilastri, tramezzi, sguinci, vani di porte e finestre delle superfici accessorie.
18 - Sagoma		Conformazione planivolumetrica della costruzione fuori terra nel suo perimetro considerato in senso verticale ed orizzontale, ovvero il contorno che viene ad assumere l'edificio, ivi comprese le strutture perimetrali, nonché gli aggetti e gli sporti superiori a 1,50 m.	NO	
19 - Volume totale o volumetria complessiva*	VT	Volume della costruzione costituito dalla somma della superficie totale di ciascun piano per la relativa altezza lorda.	SI	
20 - Piano fuori terra		Piano dell'edificio il cui livello di calpestio sia collocato in ogni sua parte ad una quota pari o superiore a quella del terreno posto in aderenza all'edificio.	NO	
21 - Piano seminterrato		Piano di un edificio il cui pavimento si trova a una quota inferiore (anche solo in parte) a quella del terreno posto in aderenza all'edificio e il cui soffitto si trova ad una quota superiore rispetto al terreno posto in aderenza all'edificio.	NO	Il soffitto dell'edificio del piano seminterrato può trovarsi anche solo in parte ad una quota superiore rispetto al terreno posto in aderenza allo stesso, così come indicato nell'art. 4 della l.r. 7/2017.
22 - Piano interrato		Piano di un edificio il cui soffitto si trova ad una quota inferiore rispetto a quella del terreno posto in aderenza all'edificio.	NO	
23 - Sottotetto		Spazio compreso tra l'intradosso della copertura dell'edificio e l'estradosso del solaio del piano sottostante.	NO	
24 - Soppalco		Partizione orizzontale interna praticabile, ottenuta con la parziale interposizione di una struttura portante orizzontale in uno spazio chiuso.	NO	
25 - Numero dei piani		E' il numero di tutti i livelli dell'edificio che concorrono, anche parzialmente, al computo della superficie lorda (SL).	NO	
26 - Altezza lorda		Differenza fra la quota del pavimento di ciascun piano e la quota del pavimento del piano sovrastante. Per l'ultimo piano dell'edificio si misura l'altezza del pavimento fino all'intradosso del soffitto o della copertura.	NO	
27 - Altezza del fronte		L'altezza del fronte o della parete esterna di un edificio è delimitata: - all'estremità inferiore, dalla quota del terreno posta in aderenza all'edificio prevista dal progetto; - all'estremità superiore, dalla linea di intersezione tra il muro perimetrale e la linea di intradosso del solaio di copertura, per i tetti inclinati, ovvero dalla sommità delle strutture perimetrali, per le coperture piane.	NO	
28 - Altezza dell'edificio*		Altezza massima tra quella dei vari fronti.	SI	
29 - Altezza utile		Altezza del vano misurata dal piano di calpestio all'intradosso del solaio sovrastante, senza tener conto degli elementi strutturali emergenti. Nei locali aventi soffitti inclinati o curvi, l'altezza utile si determina calcolando l'altezza media ponderata.	NO	
30 - Distanze		Lunghezza del segmento minimo che congiunge l'edificio con il confine di riferimento (di proprietà, stradale, tra edifici o costruzioni, tra i fronti, di zona o di ambito urbanistico, ecc.), in modo che ogni punto della sua sagoma rispetti la distanza prescritta.	NO	Si ricorda che ai fini dell'applicazione dell'art. 9 del D.M. 1444/68, la distanza tra fabbricati è misurata su tutte le linee ortogonali al piano della parete esterna di ciascuno dei fabbricati.
31 - Volume tecnico		Sono volumi tecnici i vani e gli spazi strettamente necessari a contenere ed a consentire l'accesso alle apparecchiature degli impianti tecnici al servizio dell'edificio (idrico, termico, di condizionamento e di climatizzazione, di sollevamento, elettrico, di sicurezza, telefonico, ecc.).	NO	
32 - Edificio		Costruzione stabile, dotata di copertura e comunque appoggiata o infissa al suolo, isolata da strade o da aree libere, oppure separata da altre costruzioni mediante strutture verticali che si elevano senza soluzione di continuità dalle fondamenta al tetto, funzionalmente indipendente, accessibile alle persone e destinata alla soddisfazione di esigenze perduranti nel tempo.	NO	
33 - Edificio Unifamiliare		Per edificio unifamiliare si intende quello riferito ad un'unica unità immobiliare urbana di proprietà esclusiva, funzionalmente indipendente, che disponga di uno o più accessi autonomi dall'esterno e destinato all'abitazione di un singolo nucleo familiare.	NO	
34 - Pertinenza		Opera edilizia legata da un rapporto di strumentalità e complementarità rispetto alla costruzione principale, non utilizzabile autonomamente e di dimensioni modeste o comunque rapportate al carattere di accessoriarietà.	NO	
35 - Balcone		Elemento edilizio praticabile e aperto su almeno due lati, a sviluppo orizzontale in aggetto, munito di ringhiera o parapetto e direttamente accessibile da uno o più locali interni.	NO	
36 - Ballatoio		Elemento edilizio praticabile a sviluppo orizzontale, e anche in aggetto, che si sviluppa lungo il perimetro di una muratura con funzione di distribuzione, munito di ringhiera o parapetto.	NO	
37 - Loggia/Loggiato		Elemento edilizio praticabile coperto, non aggettante, aperto su almeno un fronte, munito di ringhiera o parapetto, direttamente accessibile da uno o più vani interni.	NO	Restano ferme dalle possibilità consentite dalla legge 39/2004.
38 - Pensilina		Elemento edilizio di copertura posto in aggetto alle pareti perimetrali esterne di un edificio e priva di montanti verticali di sostegno.	NO	
39 - Portico/Porticato		Elemento edilizio coperto al piano terreno degli edifici, intervallato da colonne o pilastri aperto su uno o più lati verso i fronti esterni dell'edificio.	NO	Restano ferme dalle possibilità consentite dalla legge 39/2004.
40 - Terrazza		Elemento edilizio scoperto e praticabile, realizzato a copertura di parti dell'edificio, munito di ringhiera o parapetto, direttamente accessibile da uno o più locali interni.	NO	Restano ferme dalle possibilità consentite dalla legge 39/2004.

Serie Ordinaria n. 44 - Mercoledì 31 ottobre 2018

VOCI	ACRONIMO	DESCRIZIONE	INCIDENZA URBANISTICA	NOTE ESPLICATIVE
41 - Tettoia		Elemento edilizio di copertura di uno spazio aperto sostenuto da una struttura discontinua, adibita ad usi accessori oppure alla fruizione protetta di spazi pertinenziali.	NO	
42 - Veranda		Locale o spazio coperto avente le caratteristiche di loggiato, balcone, terrazza o portico, chiuso sui lati da superfici vetrate o con elementi trasparenti e impermeabili, parzialmente o totalmente apribili.	NO	
43 - Superficie scolante impermeabile dell'intervento		Superficie risultante dal prodotto tra la superficie interessata dall'intervento per il suo coefficiente di deflusso medio ponderale.	NO	Nuova definizione
44 - Altezza urbanistica *	AU	Altezza convenzionale definita dal PGT da utilizzarsi nel calcolo del volume urbanistico.	SI	Nuova definizione
45 - Volume urbanistico *	VU	Volume convenzionale ottenuto moltiplicando la superficie lorda per l'altezza urbanistica, da utilizzarsi ai fini urbanistici.	SI	Nuova definizione